

Skrócona instrukcja obsługi

seria Si-RS485

Specyfikacja ogólna

- Pomiar natężenia promieniowania: do 1500 W/m²
- Pomiar temperatury ogniwa: od -40 do +90°C
- Temperatura pracy: od -35 do +80°C
- Waga: około 0,4 kg



Przegląd dostępnych wariantów

| Typ czujnika | Napięcie zasilania | Zakres pomiarowy natężenia promieniowania | Protokół |
|--|---------------------------|--|--------------------------------------|
| Wszystkie czujniki | 10-28 VDC | od 0 do 1500 W/m ² | MB: Modbus (RTU) MT: protokół M&T |
| Typ czujnika | Pomiar temperatury ogniwa | Uwagi | |
| Si-RS485TC-T-MT Si-RS485TC-T-MB | -40 to +90°C | ./. | |
| Si-RS485TC-2T-MT Si-RS485TC-2T-MB | -40 to +90°C | Zintegrowany przewodowy czujnik temperatury powietrza / otoczenia (-40 do +90°C) | |
| Si-RS485TC-3T-MT Si-RS485TC-3T-MB | -40 to +90°C | Dwa złącza żeńskie dla dwóch opcjonalnych zewnętrznych czujników temperatury (-40 do +90°C) | |
| Si-RS485TC-T-Tm-MT Si-RS485TC-T-Tm-MB | -40 to +90°C | Zintegrowany przewodowy czujnik temperatury modułu (-40 do +90°C) | |
| Si-RS485TC-2T-v-MT Si-RS485TC-2T-v-MB | -40 to +90°C | Dwa złącza żeńskie: do opcjonalnego zewnętrznego czujnika temperatury (-40 do +90°C) i czujnika prędkości wiatru (0 do 80 m/s) | |

Ogólna niepewność pomiarowa,

zgodnie z GUM (Przewodnik po wyrażeniu niepewności w pomiarze), k = 2

| | | |
|---------------------|---|--|
| Promieniowanie | $\pm 1 \text{ W/m}^2 \pm 2,0\% \text{ odczytu}$ | Zakres od 100 do 1500 W/m ² , prostopadła ekspozycja na światło, widmo AM 1,5 |
| Promieniowanie | IEC 61724-1, Klasa A | Klasyfikacja |
| Pomiary temperatury | 1,0 K | Zakres -35 do +80°C |

Informacje dla użytkownika

Czujnik przeznaczony jest do pomiaru natężenia promieniowania słonecznego (nie skupionego) do celów monitorowania wydajności instalacji fotowoltaicznych (PV). Produkt jest objęty 12-miesięczną gwarancją ograniczoną liczoną od daty wystawienia faktury, pod warunkiem użytkowania zgodnie z przeznaczeniem. M&T nie ponosi żadnej odpowiedzialności za możliwe straty lub uszkodzenia spowodowane nieprawidłowym użytkowaniem czujnika. Odpowiedzialność za szkody wtórne jest wykluczona.





Uwaga specjalna: instalator lub użytkownik nie może otwierać obudowy czujników Si, gdyż w konsekwencji obudowa po zamknięciu nie będzie już szczelna. Otwarcie obudowy powoduje utratę gwarancji producenta.





Konserwacja

Regularna kontrola (co najmniej co 2 lata): czyszczenie ogniwa, kontrola uszkodzeń mechanicznych, mocowania, ułożenia kabli i wszelkich uszkodzeń kabli.

W raporcie IEA-PVPS T13-03:2014 „Analytical Monitoring of Grid-connected Photovoltaic Systems” zaleca się stosować odstęp między kontrolami od 1 do 2 tygodni.

W przypadku stwierdzenia uszkodzeń pogarszających działanie lub bezpieczeństwo eksploatacji, czujnik należy wymienić. Zaleca się ponowną kalibrację przynajmniej co 3 lata.

| | |
|---|--|
|  | <p>Czujniki Si używane do monitorowania instalacji fotowoltaicznych muszą być instalowane w takiej samej pozycji i nachyleniu jak moduły fotowoltaiczne. Miejsce montażu powinno być w miarę możliwości wolne od zacinienia. Aby ułatwić konserwację i czyszczenie czujnika Si, czujnik powinien być zamontowany w łatwo dostępnym miejscu.</p> |
|  | <p>Miejsce montażu w obrębie instalacji modułów fotowoltaicznych należy wybrać w taki sposób, aby zsuwający się z nich śnieg nie uszkodził czujnika Si. Z tego powodu, nie należy montować czujnika wzdłuż krawędzi okapowej modułu fotowoltaicznego.</p> |
|  | <p>Kabel komunikacyjny należy zawsze układać oddzielnie od, np. głównego kabla prądu stałego lub kabla prądu przemiennego. Kabel komunikacyjny należy ułożyć tak, aby był dobrze zamocowany. Należy zachować minimalny promień zgięcia wynoszący 15 x średnica kabla ($\varnothing \sim 5$ mm). Przy obliczaniu maksymalnej długości kabla należy uwzględnić spadek napięcia na kablu.</p> |
|  | <p>Element wyrównujący ciśnienie nie może być uszkodzony. Użytkownik nie może odkręcać ani dokręcać dławika kablowego. Obudowy czujników Si nie wolno otwierać, gdyż obudowa po ponownym zamknięciu nie będzie już szczelna. Jeżeli mimo to obudowa zostanie otwarta, nie bierzemy odpowiedzialności za problemy wynikające z jej nieszczelności.</p> |
|  | <p>Koncepcja ochrony przeciwprzepięciowej musi być dostosowana do specyficznej sytuacji lokalnej. Oznacza to, np., że kable pomiarowe muszą być wyposażone w oddzielny ogranicznik przepięć na wejściu do budynku. Czujnik musi być uwzględniony w koncepcji ochrony odgromowej.</p> |

| | |
|--|---|
|  | Czujniki są przeznaczone do pracy przy ekstra bezpiecznym niskim napięciu (SELV) . Maksymalna moc zasilacza wynosi 50 VA. Odwrócenie polaryzacji lub pomylenie połączeń czujnika Si może spowodować nieodwracalne uszkodzenie czujnika. Podczas montażu ekran kabla należy podłączyć do punktu PE. |
|  | Instalacja i montaż urządzeń elektrycznych muszą być wykonywane przez osoby posiadające kwalifikacje elektryczne. Czujnika nie można używać z urządzeniami, których bezpośrednim lub pośrednim celem jest zapobieganie śmierci lub obrażeniom ludzi lub których działanie stwarza ryzyko dla ludzi, zwierząt lub mienia. |
|  | Śmiertelne niebezpieczeństwo na skutek porażenia prądem elektrycznym. Podczas podłączania czujnika Si do falownika, na falowniku występuje niebezpieczne napięcie (odłączenie, zabezpieczenie przed przetężeniem - postępować zgodnie z instrukcją falownika). |
|  | Jeżeli zajdzie potrzeba oczyszczenia czujnika Si, można do tego celu użyć miękkiej bawełnianej ściereczki, wody i łagodnego środka czyszczącego. |
|  | W przypadku czujników RS485 zwykle nie jest wymagany rezystor terminujący. |

Schemat połączeniowy

| Kolor przewodu | Wszystkie czujniki RS485 |
|--|------------------------------------|
| Pomarańczowy (orange) | RS485 -/B (Data -) |
| Brązowy (brown) | RS485 +/A (Data +) |
| Czarny (black) | Zasilanie (-) (Power Supply Minus) |
| Czerwony (red) | Zasilanie (+) (Power Supply Plus) |
| Czarny (gruby) - black (thick) | Ekran (Cable Shield) |

Zakres dostawy

- Czujnik Si, z zainstalowanym kablem połączeniowym lub odpowiednim złączem męskim
- Certyfikat kalibracji
- Skrócona instrukcja obsługi

Maksymalna dodatkowa długość kabla czujników Si (z kablem przyłączeniowym 3 m) przy napięciu zasilania 24 VDC / 12 VDC

| Typ czujnika | Przekrój kabla | | | | | | |
|----------------|----------------------|----------------------|----------------------|---------------------|----------------------|---------------------|---------------------|
| | 0,14 mm ² | 0,25 mm ² | 0,34 mm ² | 0,5 mm ² | 0,75 mm ² | 1,0 mm ² | 1,5 mm ² |
| Si-RS485TC-XXX | 300 m | 600 m | 800 m | 1000 m | 1000 m | 1000 m | 1000 m |
| | <i>50 m</i> | <i>100 m</i> | <i>150 m</i> | <i>200 m</i> | <i>300 m</i> | <i>400 m</i> | <i>650 m</i> |

Uwaga: Jeżeli więcej czujników jest zasilanych przez to samo źródło napięcia, maksymalna długość kabla zostaje odpowiednio zmniejszona. Przykład: 3 czujniki zasilane napięciem 24 VDC przez kabel 0,14 mm²: 300 m / 3 = 100 m.

Schemat połączeniowy cyfrowych czujników Si

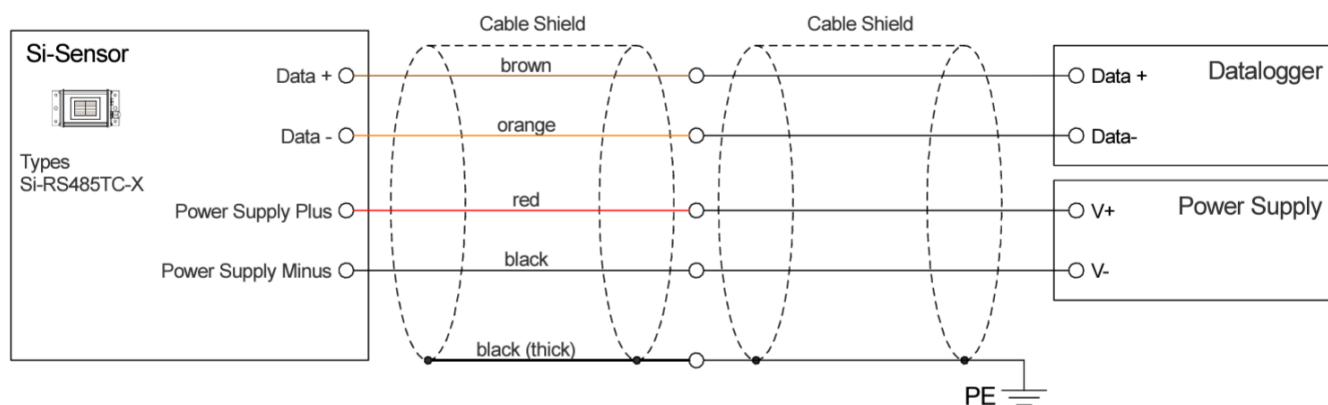

Topologia magistrali

Uwaga: Wszyscy uczestnicy magistrali z protokołem Modbus (RTU) mają identyczne parametry Modbus, ale inny adres.

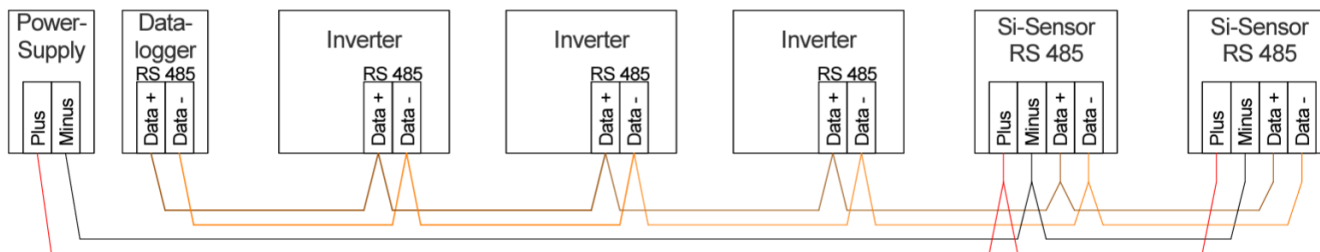

Wymiary

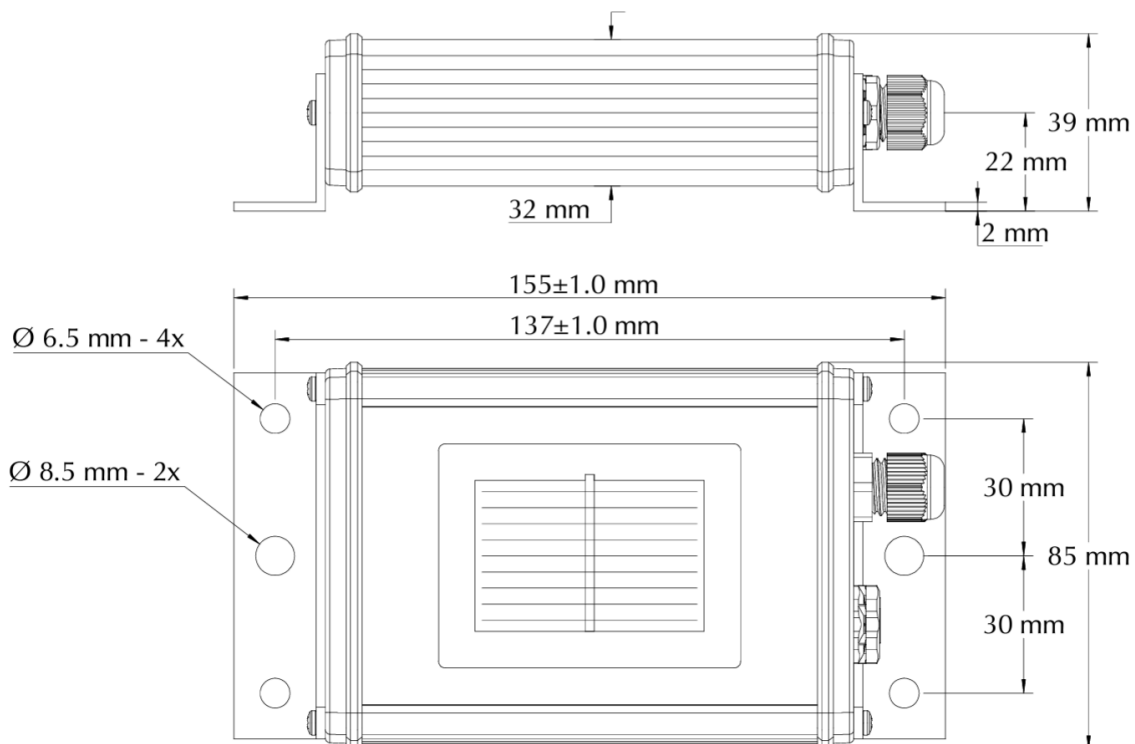

Instrukcja montażu

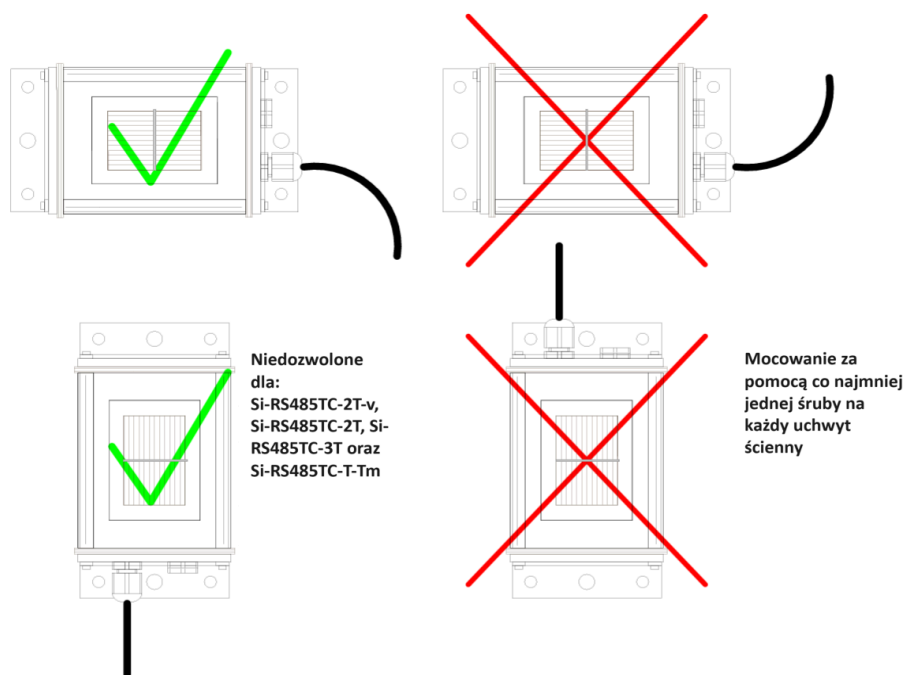

Dane techniczne

| Informacje ogólne | |
|------------------------------|---|
| Ogniwo fotodiodowe; wymiary | monokrystaliczne; 50 mm x 33 mm |
| Materiał obudowy | aluminium malowane proszkowo |
| Wymiary / waga | 155 mm x 85 mm x 39 mm / 350 g do 470 g |
| Stopień ochrony IP | IP67 |
| Temperatura pracy | -35 do +80°C |
| Napięcie zasilania | 24 VDC (10 ... 28 VDC) |
| Pobór prądu | typowo 25 mA przy 24 VDC |
| Przewód czujnika | LiYC11Y 4 x 0,14 mm ² UL 20233; długość 3m |
| Maksymalna długość kabla | 1000 m |
| Izolacja galwaniczna | do 1000 V pomiędzy napięciem zasilania a RS485 |
| Numer taryfy celnej / kod HS | 90 15 80 20 |

| Protokół | Ustawienia domyślne | Uwagi |
|--------------|---|--|
| Modbus (RTU) | Adres: 1 Szybkość transmisji: 9600 bodów Format: 8N1 | Adres można ustawić (np. za pomocą oprogramowania „Si Modbus Configurator”) Max. szybkość transmisji 38400 bodów |
| MT | Adres: dwie ostatnie cyfry numeru seryjnego Szybkość transmisji: 9600 bodów Format: 8N1 | Nie może zostać zmieniony |

Uwaga dotycząca konfiguracji za pomocą oprogramowania „Si Modbus Configurator”: Wymagany jest komputer, źródło napięcia i konwerter interfejsu USB na RS485.

 Uwagi i notatki¹

¹ niniejszy dokument został przetłumaczony na zlecenie MeteoPlus i nie był autoryzowany przez producenta