

NOTICE DE MONTAGE

PASSAGE DE ROUE ERMAX ADAPTABLE SUR HONDA NC 700 X/S 2012/2013 NC 750 X/S 2014 → ∞ Durée de montage estimée 2h

Le montage du PdR Ermax implique la suppression des clignotants d'origine. Penser à se munir de blinkers.

Kit de fixation

- | | | |
|----------------------------|--------------------------------|---|
| - 4 agrafes filetées M5 | - 2 agrafes filetées M6 | - 2 écrous frein M6 |
| - 4 rondelles M6 acier | - 4 vis BHc 5×15 (petite tête) | - 4 rondelles L5 acier |
| - 4 écrous frein M5 | - 2 rondelles plastique Ø5 | - 1 support de plaque métallique SUP 09 |
| - 1 feu AR + 1 support ABS | - 2 vis BHc 5×15 (grosse tête) | - 1 support catadioptre SDC02 |

Montage

- Ouvrir et démonter la selle passager (trois écrous). Démonter la baguette de maintien de selle ouverte (enlever la goupille délicatement pour ne pas perdre le ressort). Démonter la selle conducteur et les poignées arrières.
- Démonter la coque arrière ainsi que la bavette d'origine (démonter la petite vis cruciforme sous la bavette pour débrancher le faisceau électrique).
- Démonter le passage de roue d'origine et conserver les vis de fixation inférieures.
- Monter la partie basse du passage de roue fourni après y avoir installé les agrafes filetées M5 (voir photo). Ne le fixer que sur les deux agrafes inférieures à l'aide des vis d'origine.

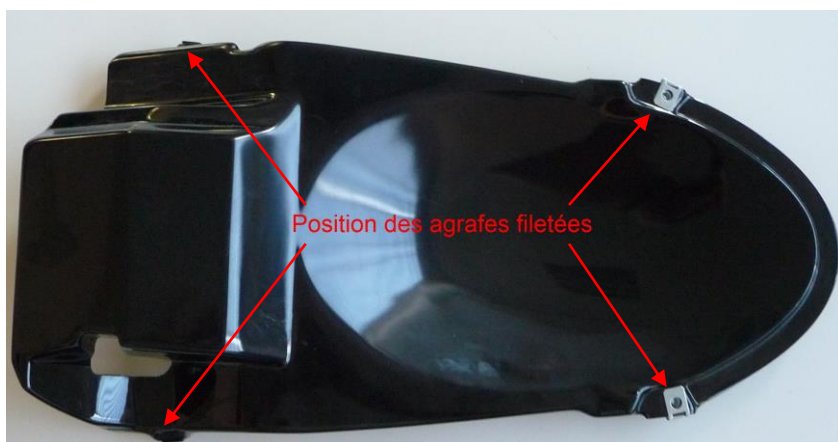

- Monter le feu sur son support, ainsi que les 2 agrafes filetées M6 (voir photo).
- Assembler la partie arrière, le SUP09 et le support feu ensemble grâce aux 4 vis BHc, 4 rondelles et 4 écrous frein M5 (voir photo).

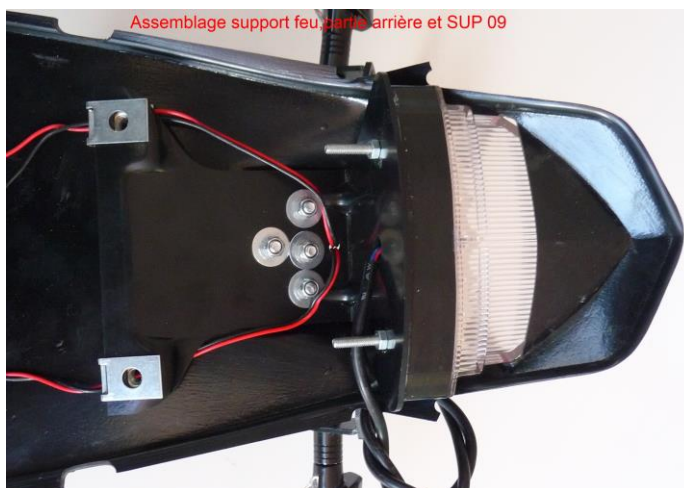

- Sur la moto, remettre en place la coque arrière. Fixer la charnière de selle avec 2 vis d'origine, et les rondelles et écrous M6 fournis (voir photo).



- Monter sur la moto la partie supérieure du passage de roue et la fixer à l'aide de 2 vis d'origine et des agrafes filetées M6 pour l'intérieur, et des 2 vis BHc 5×15 pour l'assemblage avec la partie basse.

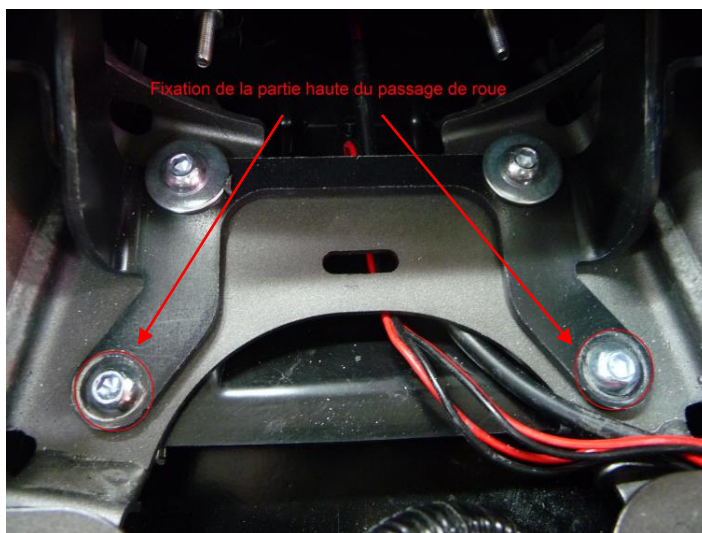

- Brancher le feu arrière et les clignotants. Remonter la coque arrière et les deux selles.

Les clignotants : - le fil noir est le – et le jaune est le +
Le feu : - le fil noir va sur le fil vert du scooter
- le fil bleu va sur le fil rose et bleu du scooter
- le fil rouge va sur le fil vert et jaune du scooter

***Pour un montage conforme, se référer aux instructions ci-jointes.
L'ensemble des éléments (SUP09, blinkers, SDC ...) fixé sur les produits en ABS ne doit pas dépasser 500 g.***

« ATTENTION »

- * Les pièces peintes et vernies ne sont pas garanties contre les lavages vapeur « haute pression » ou les produits nettoyants agressifs qui peuvent les endommager et décoller le vernis. Nous conseillons d'ailleurs, d'après les données techniques de nos fournisseurs en peinture, d'attendre un mois afin d'obtenir une polymérisation complète du vernis.
- * Tout accessoire monté ne sera plus considéré comme neuf et ne sera **ni repris ni échangé**.
- * Les accessoires Ermax sont conçus pour des **montes d'origine**. Ils ne seront pas garantis s'ils sont utilisés dans d'autres conditions.
- * En raison des tolérances de fabrication des véhicules, indépendantes de notre volonté, certains produits Ermax peuvent nécessiter des ajustements lors de la fixation.
- * Les marques de fabricant de motos citées sont indiquées exclusivement comme référence nécessaire à la destination des accessoires Ermax.
- * Attention aux serrages excessifs qui pourraient abîmer ou casser nos accessoires en plastique et les vis en aluminium.
- * Toute détérioration de la pièce due à la présence d'une charge de poids excessive dans le passage de roue ne sera pas garantie.
- * Certains pneus, conformes aux standards ETRTO, peuvent être en réalité plus hauts et plus larges que les dimensions gravées sur le pneu (jusqu'à + 10 mm). Ils peuvent être **incompatibles** avec les passages de roue et garde-boue que nous avons conçus avec les pneus montés d'origine et dont les dimensions correspondent à celles gravées sur le pneu.
- * Durcir l'amortisseur arrière lors de conduites chargées ou sur routes bosselées.

FITTING INSTRUCTIONS

ERMAX UNDERTRAY ADAPTABLE ON HONDA NC 700 X/S 2012/2013

NC 750 X/S 2014 → ∞

Estimated fitting time 2h

***The assembly of the Ermax undertray involves the original indicators' removal.
Think to bring blinkers.***

Fitting kit

- 4 threaded fasteners M5
- 4 steel washers M6
- 4 Nylock nuts M5
- 1 tail light + 1 ABS support
- 2 threaded fasteners M6
- 4 screws BHc 5×15 (small head)
- 2 plastic washers Ø5
- 2 screws BHc 5×15 (big head)
- 2 Nylock nuts M6
- 4 steel washers L5
- 1 metal number plate bracket SUP 09
- 1 reflector holder SDC02

Fitting instructions

- Open and remove the passenger seat (unscrew 3 nuts). Remove the seat support stay (remove the pin very carefully so as not to lose the spring). Remove the front seat and the rear handles.
- Remove the rear seat unit and the original mud flap (remove the small Phillips screw located under the mud flap in order to disconnect the electrical wiring).
- Remove the original undertray and keep the lower fitting screws.
- Fit the threaded M5 fasteners on the the lower part of the Ermax undertray and then put it in position (see photo). At this stage it must only be attached by the two lower fasteners using the original screws.

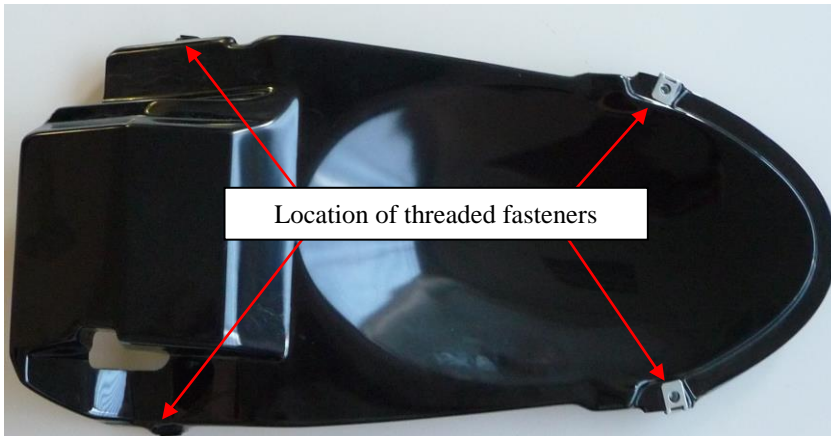

- Fit the tail light on the bracket, and the 2 threaded M6 fasteners (see photo).
- Assemble together the rear section, the SUP09 and the tail light bracket unit, using the 4 BHc screws, the 4 washers and the 4 M5 Nylock nuts (see photos).

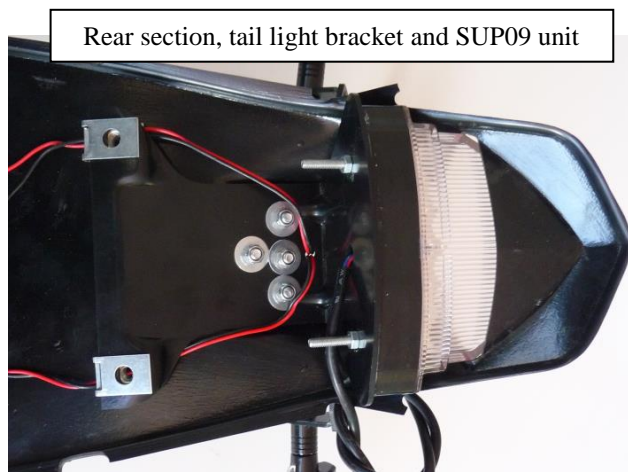

- On the motorcycle itself, the rear seat unit now needs to be refitted. Fit the seat hinge using the 2 original screws and the provided washers and M6 nuts (see photo).

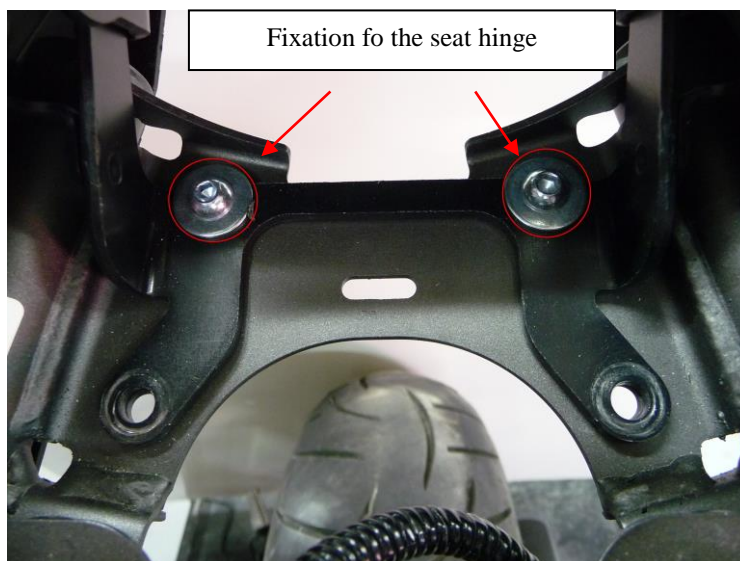

- Fit the upper part of the undertray on the motorcycle, using the 2 original screws and the threaded M6 fasteners on the inside, and then the 2 BHc 5×15 screws to assemble the lower section.

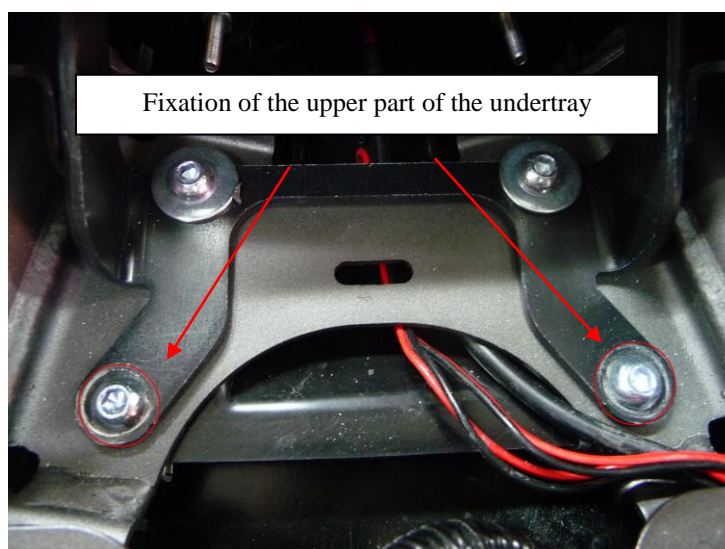

- Connect the tail light and the indicators. Replace the rear seat unit and both seats.

The indicators :

- the black wire is the – and the yellow is the +

The tail light :

- the black wire connects to the green wire on the scooter

- the blue wire connects to the pink and blue wire on the scooter

- the red wire connects to the green and yellow wire on the scooter

For a compliant mounting, refer to enclosed instructions.

The whole of parts (SUP09, blinkers, reflector holder ...) fitted on ABS products does not be more than 500 g.

« CAUTION »

* Painted and varnished parts are not guaranteed against high pressure steam washes or aggressive cleaning products which can damage them and unstuck the varnish. We advise moreover, according to the technical data of our painting suppliers, to wait one month to obtain a complete polymerization of varnish.

* Accessories gone up on the motorbike will not be any more considered as new and will be **neither retaken nor exchanged**.

* Ermax accessories are foreseen for **original equipments**. They will not be guaranteed if they are used in others conditions.

* Due to vehicles made tolerances, beyond our control, some Ermax products might need adjustings to fit.

* The mentioned label of motorbikes's manufacturers are indicated exclusively as a reference to Ermax accessories.

* Care to excessive clampings which may damage or break our plastic accessories and aluminium screws.

* Any deterioration of the parts due to the presence of any excessive load in the undertray will not be guaranteed.

* A few tyres, faithful to ETRTO standards, may be in fact bigger and higher than dimensions engraved on the tyre (until + 10 mm). They may be **not compatible** with undertrays and rear huggers which we made with original tyres and whose dimensions correspond to these ones engraved on tyre.

* Harden the rear shock absorber while drivings with load or on dented roads.

INSTRUCTIONS DE MONTAGE D'APRES LES DIRECTIVES EUROPEENNES CONCERNANT LA SIGNALISATION ET LA PLAQUE D'IMMATRICULATION

L'emplacement pour le montage de la plaque d'immatriculation

Visibilité
géométrique
à respecter :

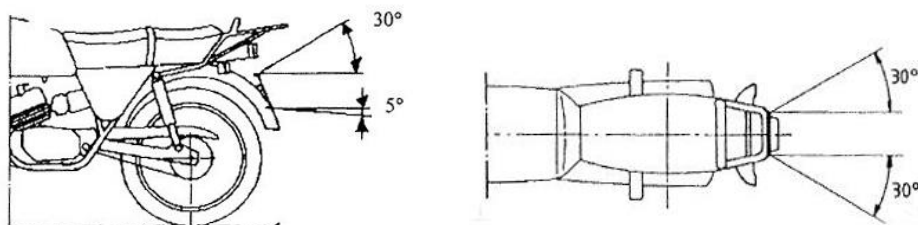

Largeur de l'emplacement de la plaque : 280 mm - Hauteur de l'emplacement : 210 mm

La plaque doit avoir un angle inférieur à 30 degrés par rapport à la verticale

L'emplacement doit être compris entre 0,20 m et 1,5 m de hauteur

Se référer à la Directive 2009/62/CE (⚠ Attention aux mises à jour).

La signalisation lumineuse

Tout motorcycle à 2 roues doit avoir à l'arrière :

- 2 feux indicateurs de direction, espacés à l'arrière d'au moins 180 mm, situés entre 350 mm et 1200 mm de hauteur et respectant la visibilité géométrique suivante :

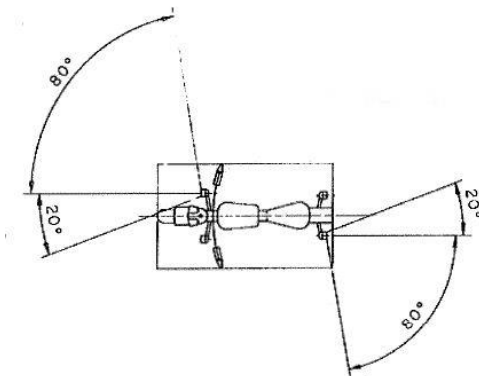

- 1 feu stop
- 1 feu de position
- 1 dispositif d'éclairage de la plaque d'immatriculation
- 1 catadioptre non triangulaire

Aucune lumière blanche ne doit être visible vers l'arrière (sauf la marche arrière).

Se référer à la Directive 2009/67/CE (⚠ Attention aux mises à jour).



FITTING INSTRUCTIONS IN ACCORDANCE WITH EUROPEAN DIRECTIVES RELATING TO MOTORCYCLE INDICATORS AND NUMBER PLATES

Requirements when fitting number plate

Required
geometric
visibility :

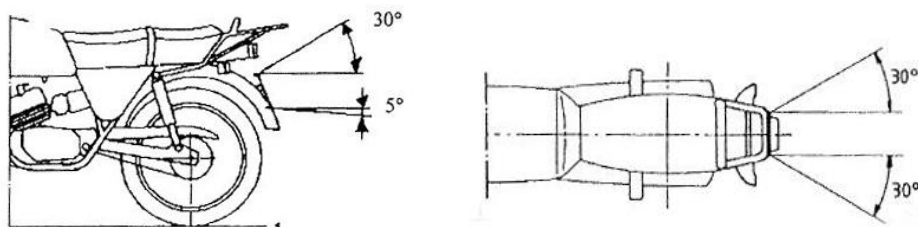

Width of number plate location: 280 mm - Height of location : 210 mm

The number plate should have an angle of no more than 30 degrees in relation to the vertical

The plate location should be included between 0.20 m and 1.5 m high

Please refer to Directive 2009/62/CE (⚠ Please be aware of any updates).

Illuminated indicators

Every motorcycle should be equipped at the rear with:

- 2 lights to indicate direction (indicators), spaced at least 180 mm apart at the rear, located between 350 mm and 1200 mm high. These indicators are required to have the following geometric visibility :

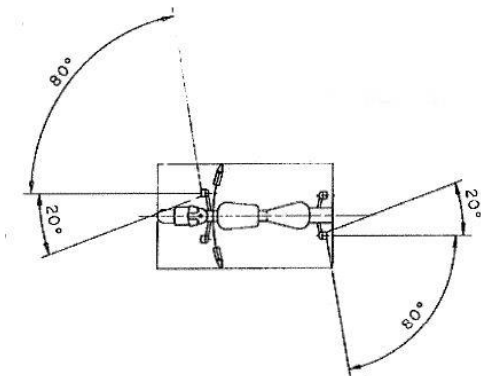

- 1 brake light
- 1 side light
- 1 illuminating device for the number plate
- 1 non-triangular reflector

No white lights should be visible at the rear of the bike (with the exception of a reversing light)

Please refer to Directive 2009/67/CE (⚠ Please be aware of any updates).